

Ein lustiger  
Wettlauf  
durch den  
Dschungel für  
2 - 4 Kinder von  
4 - 7 Jahren.

Ravensburger



# Dschungel Party

Der tierische Spaß mit Urwald-Sound!

## Inhalt

- 1 Spielplan
- 1 elektronisches Soundgerät mit Stimmen aus dem Urwald
- 4 Spielfiguren mit Aufstellern
- 1 Spielanleitung

Ravensburger Spiele<sup>®</sup> Nr. 21 155 5  
Lizenz: Western Publishing Company, Inc  
Illustration: Christophe Chabouté  
Designkonzeption: ARGOS

## Ziel des Spiels

Wer von euch als erster das Zielfeld mit dem Jungen und der Trommel erreicht, gewinnt das Spiel.

## Vorbereitung

Zuerst wird der Spielplan aufgeklappt und in die Mitte des Tisches gelegt. Dann müßt ihr das Mittelteil des Spielplans herausbrechen.

Die Spielfiguren werden vorsichtig aus der Stanztafel gelöst. Jeder Spieler wählt eine Spielfigur aus und steckt sie in den farblich passenden Aufsteller.

Die Spielfiguren werden auf die kleinen Zelte am Startplatz gestellt. Das elektronische Soundgerät legt ihr in die Mitte des Spielplans.

Bevor es losgeht, startet ihr einen Probelauf mit dem Soundgerät: Wenn ihr auf einen der Farbpunkte drückt, ertönt ein original Urwaldgeräusch.

Erkennt ihr die Tiere? Da brüllt der Löwe, quakt der Frosch, klappert die Schlange ...

Außer den Tieren (Löwe, Frosch, Schlange, Elefant und Affe) könnt ihr auch eine Buschtrommel hören. Wenn ihr auf den weißen START-Knopf drückt, erklingt eine Melodie und die Tierstimmen werden neu gemischt! Brüllte vorher bei „Rot“ der Löwe, so trompetet nun vielleicht der Elefant bei „Rot“. Oh je, und wo steckt jetzt der Frosch?

Jetzt kann's losgehen!

## Spielregel

Vor Beginn jedes Spiels wird der START-Knopf gedrückt, damit werden die Tierstimmen neu gemischt. Der jüngste Spieler beginnt. Er drückt auf einen der Farbpunkte des Soundgeräts. Ertönt die Stimme des Tieres, das auf dem Feld vor seiner Spielfigur abgebildet ist, darf der Spieler auf dieses Feld vorrücken.





**Dazu ein  
Beispiel:**

Auf dem ersten  
Feld nach dem Start

ist der Löwe abgebildet. Um auf dieses Feld vorrücken zu können, muß der Spieler das Gebrüll des Löwen finden. Er drückt auf einen der Farbpunkte. Brüllt der Löwe, darf der Spieler auf dieses Feld vorrücken.

Erklingt eine andere Tierstimme, bleibt der Spieler stehen, und der nächste kommt an die Reihe. Es wird im Uhrzeigersinn gespielt, d.h. der linke Nachbar ist anschließend dran. Hat ein Spieler die richtige Tierstimme gefunden, darf er weiterspielen. Er drückt wieder auf einen der Farbpunkte des Soundgeräts und versucht, das nächste Tier (in diesem Fall den Elefanten) zu finden. Dann darf er wieder ein Feld weiter. Insgesamt darf er bei einem Zug jedoch höchstens drei Felder vorrücken. Die Mitspieler sind sehr aufmerksam und versuchen sich zu merken, wo sich welches Tier versteckt.



Denn alle  
haben das  
gleiche Ziel:  
das Feld mit dem Jungen und  
der Trommel am Ende des Weges.

**Und was passiert, wenn statt  
der Tiere oder der Trommel eine  
kleine Melodie ertönt?**

Diese Musik bedeutet: Tierstimmen neu mischen! Der Spieler, der an der Reihe ist, drückt dann den START- Knopf am Spielgerät. Und weiter geht's! Es ist immer noch der gleiche Spieler an der Reihe und er kann aufs neue tippen. Jetzt heißt es wieder für alle Spieler gut aufgepaßt, denn die Tiere haben ihren Platz auf dem Soundgerät gewechselt.

**Ende des Spiels**

Der erste, der das Zielfeld am Ende des Weges erreicht, hat gewonnen. Natürlich können die anderen Spieler weiterspielen bis auch sie das Ziel erreicht haben. Dann ist die Dschungel-Party in vollem Gange.





## Variante für jüngere Spieler

Bei einer Spielrunde mit jüngeren Spielern ist die Melodie, die ab und zu ertönt, nicht das Signal zum Mischen der Tierstimmen, sondern ein **Joker!** Der Spieler, der gerade am Zug ist, darf drei Felder vorrücken. Dann ist der nächste Spieler an der Reihe.

© 1994, 1992 Western Publishing Company, Inc. All Rights Reserved.



## Technische Hinweise

Damit der Spielspaß gleich beginnen kann, wurden die Batterien bereits vom Hersteller eingesetzt. Falls eine Störung auftreten sollte, prüfen Sie bitte, ob Sie nur neue Batterien benötigen, und ob diese richtig eingelegt sind. Die bereits im Spiel eingelegten Batterien sind sehr langlebig. Sollte jedoch ein Auswechseln der Batterien erforderlich sein, gehen Sie bitte wie folgt vor:

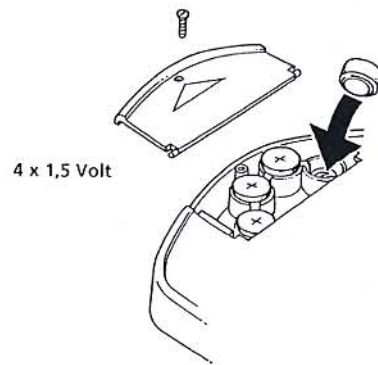

Entfernen Sie die Schraube des Batteriegehäuses mit einem geeigneten, kleinen Schraubenzieher. Zum Öffnen des Batteriegehäuses schieben Sie den Deckel zur Seite weg. Entnehmen Sie die alten Batterien. Setzen Sie 4 neue Knopfzellen ein. Um die volle Funktionsfähigkeit des Spielgeräts zu gewährleisten, verwenden Sie bitte ausschließlich Batterien des folgenden Typs: 1,5 Volt, LR 44. Achten Sie darauf, daß das Pluszeichen (+) oben ist, wie auf der Skizze gezeigt. Mischen Sie keine

alten Batterien mit neuen und keine Batterien verschiedener Typen und Marken. Bitte beachten Sie Hinweise und Warnungen der Batteriehersteller. Nach Austausch der Batterien schieben Sie den Deckel des Batteriegehäuses wieder an seinen Platz und sichern ihn mit der Schraube. Wenden Sie dabei keinen übermäßigen Druck an.

**Achtung:** Um Sicherheit und Funktion zu gewährleisten, müssen die Batterien immer von einem Erwachsenen ausgetauscht werden. Überlassen Sie Kindern dieses Spiel nur, wenn der Deckel des Batteriegehäuses richtig und fest sitzt. Batterien und Schraube sind verschluckbare Kleinteile.

Überprüfen Sie von Zeit zu Zeit, ob das Gerät ordentlich funktioniert und ob der Deckel des Batteriegehäuses richtig sitzt. Verwenden Sie das Spiel nicht in der Nähe von Wasser, wo es naß werden könnte. Vermeiden Sie Spritzer auf die Lautsprecheröffnung. Setzen Sie das Spiel nicht für längere Zeit übermäßig heißen oder kalten Temperaturen aus, sonst könnte die Elektronik beschädigt werden.

## Garantie

Die Ravensburger Spieleverlag GmbH gewährt Ihnen für dieses Produkt 6 Monate Garantie ab Kauf. Die Garantie umfaßt Ansprüche aufgrund von Herstellungs- und Materialfehlern, die die Funktion beeinträchtigen. Ausgenommen sind Schäden, die durch unsachgemäße Handhabung, insbesondere ausgelaufene Batterien, oder durch Einwirkung von Gewalt entstanden sind, sowie Schäden, die nicht auf Herstellungs- bzw. Materialfehler zurückzuführen sind. Sollte sich eine Funktionsstörung einstellen, die auf eventuelle Material- oder Fabrikationsfehler zurückzuführen ist, wenden Sie sich bitte an Ihren örtlichen Spiel-

warenhandel oder telefonisch direkt an unseren Kundendienst in Ihrem Lande:

**Deutschland:**  
Ravensburger Spieleverlag GmbH  
Qualitätswesen  
Postfach 1860  
88188 Ravensburg  
Rufnummer: 07 51 / 8 64 50  
von 8.00 - 12.00 Uhr

**Schweiz:**  
Carlit + Ravensburger AG  
Grundstrasse 9  
8116 Würenlos  
Rufnummer: 0 56 / 74 01 40

**Österreich:**  
Ravensburger Ges.m.b.H.  
Josef-Madersperger-Gasse 5  
2362 Biedermansdorf  
Rufnummer: 0 22 36 / 7 20 55

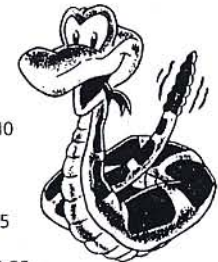

Hiermit wird bescheinigt, daß das Spielzeug „Dschungel-Party“ in Übereinstimmung mit den Bestimmungen der VDE 0875 Teil 3/12.88 und Vfg. 242/1991 mit Vfg. 46/1992 funktionsstört ist. Dem Bundesamt für Post und Telekommunikation (BZT) wurde das Inverkehrbringen dieses Gerätes angezeigt und die Berechtigung zur Überprüfung der Serie auf Einhaltung der Bestimmungen eingeräumt.

Bitte bewahren Sie diese Spielanleitung mit den Hinweisen zu Technik und Garantie gut auf!

Ravensburger Spieleverlag,  
Postfach 18 60,  
D-88188 Ravensburg

